

参考図

呼び 番号	基本 動定格荷重 C_r (N)	基本 静定格荷重 C_{Or} (N)	ラジアル内部すきま (mm)		準拠 規格	許容回転数 (min^{-1})		玉数	玉径		質量 (参考) (kg)	NSKHPS	
			max	min		グリース 潤滑	油 潤滑		(mm)	(inch)			
6000ZZ	4,550	1,970	G4	0.029	0.014	JIS 0級	30,000	-	7	4.762	3/16	0.018	

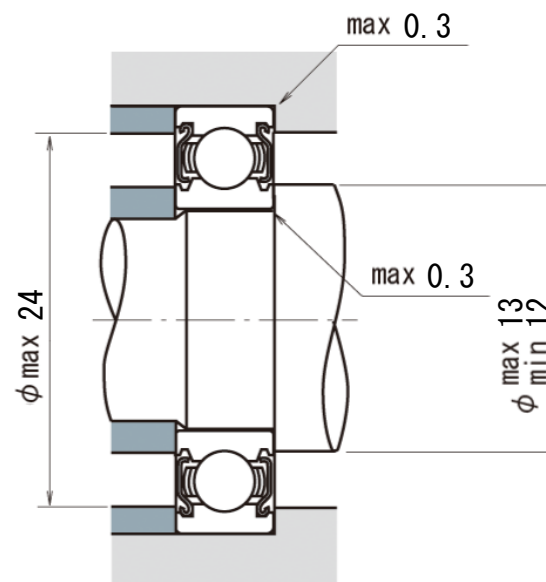
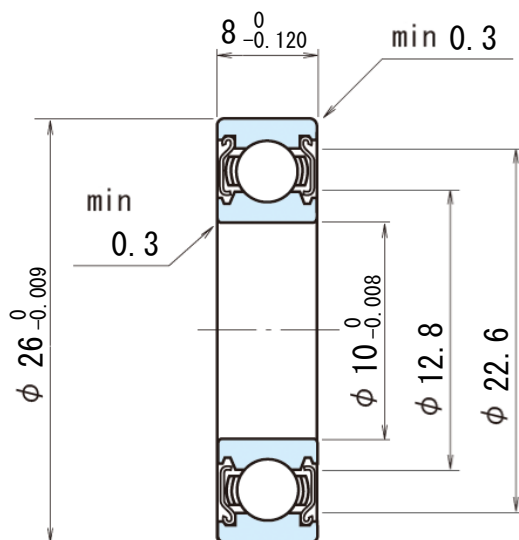

比例尺ではない。面取寸法はラジアル方向、アキシル方向双方の最小許容寸法を表す。

出力日：2024年06月16日